



AC CONVERTER WITH BATTERY BACKUP / HARDWIRE TRANSFORMER INSTALLATION INSTRUCTIONS

INSTRUCTIONS D'INSTALLATION DU CONVERTISSEUR CA AVEC PILE DE SECOURS / TRANSFORMATEUR CÂBLÉ

CONVERSOR DE CA CON BATERÍA DE RESPALDO / INSTRUCCIONES DE INSTALACIÓN DE LOS CABLES DEL TRANSFORMADOR

061047A

-BB (Battery Backup) Option
-PS (Pile de secours) en option
Opción -BB (Batería de respaldo)

-BB - HARDWIRE CONVERTER WITH BATTERY BACKUP FUNCTIONS: -PS - CONVERTISSEUR CÂBLÉ AVEC FONCTIONS À PILE DE SECOURS : -BB - CONVERSOR CABLEADO CON FUNCIONES DE BATERÍA DE RESPALDO:

The Hardwire Converter with Battery Backup provides power through a 9V battery in the event of power failures. If power is lost, the battery backup allows your electronic faucets, showers, flush valves and urinals to keep running until power has been fully restored. See Table 1 for applicable models.

Le convertisseur câblé avec pile de secours alimente l'unité avec une pile 9V en cas de panne de courant. En cas de panne de courant, la pile de secours permet le fonctionnement continu de vos robinets, douches, robinets de chasse et urinoirs électroniques jusqu'à ce que le courant soit rétabli. Voir le tableau 1 pour les modèles applicables.

El convertidor cableado con batería de respaldo provee energía a través de una batería de 9V en caso de fallas de alimentación. Si se corta la luz, la batería de respaldo permite que sus llaves, duchas, válvulas de descarga y mingitorios electrónicos sigan funcionando hasta que se restaure el suministro eléctrico. Consulte la tabla 1 por los modelos compatibles.

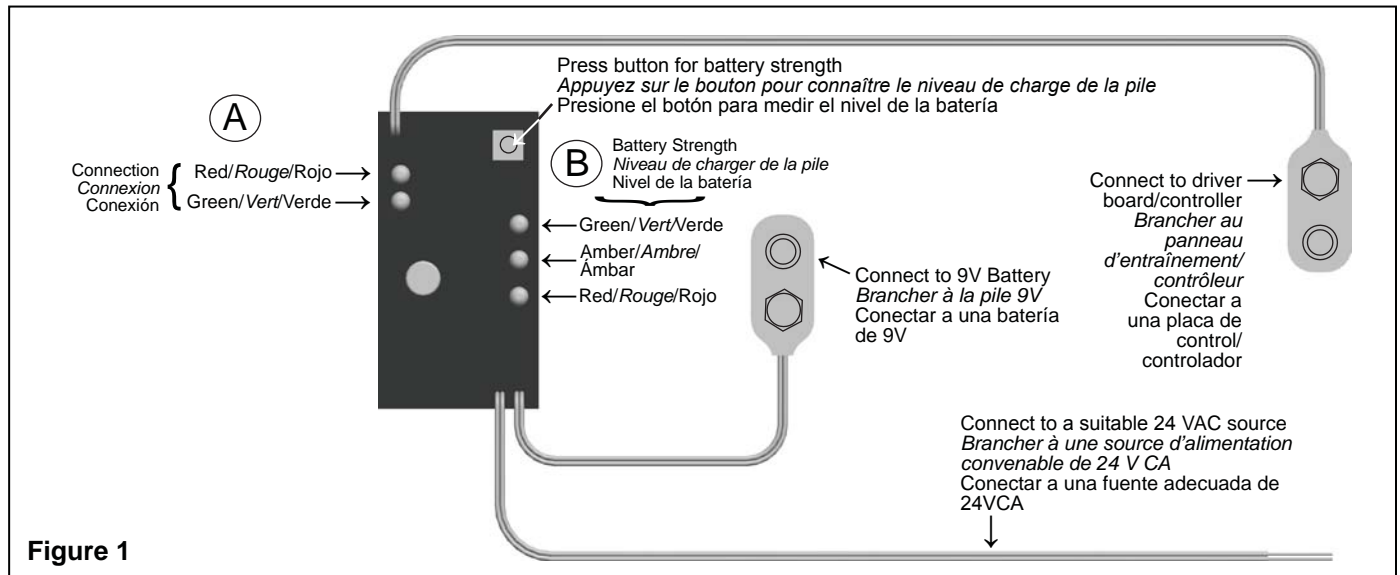

Figure 1

Features:

- Green LED at (A) is lit when a 24VAC source is applied. When not lit, 9V battery is being used as a power source.
- For battery strength, press yellow button. LED's at (B) indicate level of battery strength:
- If snap connectors are assembled incorrectly, the red LED at (A) will light up.

RED = REPLACE BATTERY
AMBER + RED = AVERAGE
GREEN + AMBER + RED = FULL

Caractéristiques :

- La DEL verte (A) est allumée lorsqu'une source d'alimentation de 24 V CA est appliquée. Lorsqu'elle n'est pas allumée, la pile 9V est utilisée comme source d'alimentation.
- Pour connaître le niveau de charge, appuyez sur le bouton jaune. Les DEL (B) indiquent le niveau de charge de la pile :
- Si les connecteurs à boutons-pression sont connectés incorrectement, la DEL rouge (A) s'allumera.

ROUGE = REMPLACEZ LA PILE
AMBRE + ROUGE = MOYENNE
VERTE + JAUNE + ROUGE = COMPLÈTEMENT

Características:

- El LED verde en (A) se enciende cuando se conecta una fuente de 24VCA. Cuando no está encendido, se está usando la batería de 9V como fuente de alimentación.
- Para medir el nivel de la batería, presione el botón amarillo. Los LED en (B) indican el nivel de la batería:
- Si los conectores a presión se conectan mal, se encenderá el LED rojo en (A).

ROJO = REEMPLACE LA BATERÍA
ÁMBAR + ROJO = INTERMEDIO
VERDE + ÁMBAR + ROJO = LLENA

061047A ELECTRONIC INSTALLATION (BOX) 061047A INSTALLATION ÉLECTRONIQUE (LOGEMENT) 061047A INSTALACIÓN ELECTRÓNICA (CAJA)

This 24 VAC converter with battery backup (1) has been designed to replace the battery holder (2) on electronic products in a box assembly, (see Table 1) or a converter that does not have the battery backup feature. If the battery holder (2) is present; remove battery holder or converter less battery backup from the box (3).

Ce convertisseur de 24 V CA avec pile de secours (1) a été conçu pour remplacer le compartiment à pile (2) d'un ensemble de logement des produits électroniques (voir le tableau 1), ou le convertisseur qui n'est pas muni d'une pile de secours. Si le compartiment à pile (2) est présent, retirez de boîte le support de batterie ou le convertisseur moins la batterie de secours (3).

Este conversor de 24VCA con batería de respaldo (1) ha sido diseñado para reemplazar el soporte de la batería (2) de productos electrónicos que vienen en una caja (consulte la tabla 1) o un conversor que no tenga una función de batería de respaldo. Saque el soporte para las baterías o el conversor menos la batería de respaldo de la caja (3).

- 1 Attach shorter snap connector (9) of converter to 9V battery (10).
Note: If Red Light comes on at (A), (see Figure 1), then the wrong snap connector of (1) has been attached.

Branchez le connecteur à boutons-pression plus court (9) du convertisseur à la pile 9V (10).

Remarque : Si le voyant rouge (A) s'allume (voir la figure 1), le mauvais connecteur à boutons-pression de (1) a été branché.

Conecte el conector a presión corto (9) del conversor a la batería de 9V (10).

Nota: Si se enciende la luz roja en (A) (consulte la figura 1), se ha conectado el conector a presión equivocado de (1).

- 2 Attach longer snap connector of the converter (5) to the snap connector of the driver board/controller (4). Place the converter (1) and the 9V battery (10) in the box (3) using Velcro provided. Secure the battery box cover.

Branchez le connecteur à boutons-pression plus long du convertisseur (5) au connecteur à boutons-pression du panneau d'entraînement/contrôleur (4). Insérez le convertisseur (1) et la pile 9V (10) dans le logement (3) et fixez-les avec le Velcro fourni. Fermez le couvercle du compartiment à pile.

Conecte el conector a presión largo del conversor (5) al conector a presión de la placa de control/controlador (4). Coloque el conversor (1) y la batería de 9V (10) en la caja (3) usando el Velcro incluido. Cierre la tapa de la caja de la batería.

- 3 Using the wire nuts (6) provided (or other acceptable method), connect the 24VAC input side of the converter to a suitable 24VAC source. We recommend and offer RP32508, 060704A or RP32856, 24VAC 20va minimum class II UL listed and CSA certified transformers.

WARNING: Any voltage greater than 24VAC could damage the converter.

DANGER SHOCK HAZARD: Any voltage greater than 24VAC could result in a shock hazard at the battery connector of the device. Failure to follow these directions can result in death or serious personal injury.

À l'aide des capuchons de connexion (6) fournis (ou une autre méthode acceptable), branchez le côté d'entrée de 24 V CA du convertisseur à une source convenable de 24 V CA. Nous sommes en mesure de vous offrir et nous vous recommandons d'utiliser des transformateurs RP32508, 060704A ou RP32856 de 24 V CA, 20 VA, certifiés CSA et homologués UL, de classe II au minimum.

AVERTISSEMENT : Toute tension supérieure à 24 V CA peut endommager le convertisseur.

DANGER DE CHOCS ÉLECTRIQUES : Toute tension supérieure à 24 V CA peut provoquer un danger de chocs électriques au niveau du connecteur de pile de l'appareil. Tout manquement à suivre ces directives peut entraîner des blessures corporelles graves ou la mort.

Usando los empalmes plásticos (6) incluidos (u otro método aceptable), conecte el lado de la entrada del conversor de 24VCA a una fuente de 24VCA adecuada. Le recomendamos y ofrecemos los transformadores RP32508, 060704A o RP32856 de 24VCA, 20VA mínimo, clase II y certificados por UL y CSA.

ADVERTENCIA: Cualquier voltaje mayor de 24VCA puede dañar el conversor.

PELIGRO DE DESCARGA ELÉCTRICA: Cualquier voltaje mayor de 24VCA puede causar peligro de una descarga eléctrica en el conector de la batería del dispositivo. El no seguir estas instrucciones podría causar heridas graves e incluso la muerte.

- 4 Connect the sensor cable (7) to the driver board/controller (8) and/or solenoid wires if applicable and check for proper operation of the product.

Branchez le câble du capteur (7) au panneau d'entraînement/contrôleur (8) et/ou aux fils du solénoïde (au besion), et vérifiez si l'appareil fonctionne correctement.

Conecte el cable del sensor (7) a la placa de control/controlador (8) y/o los cables del solenoide, si existe, y verifique el correcto funcionamiento del producto.

Figure 2

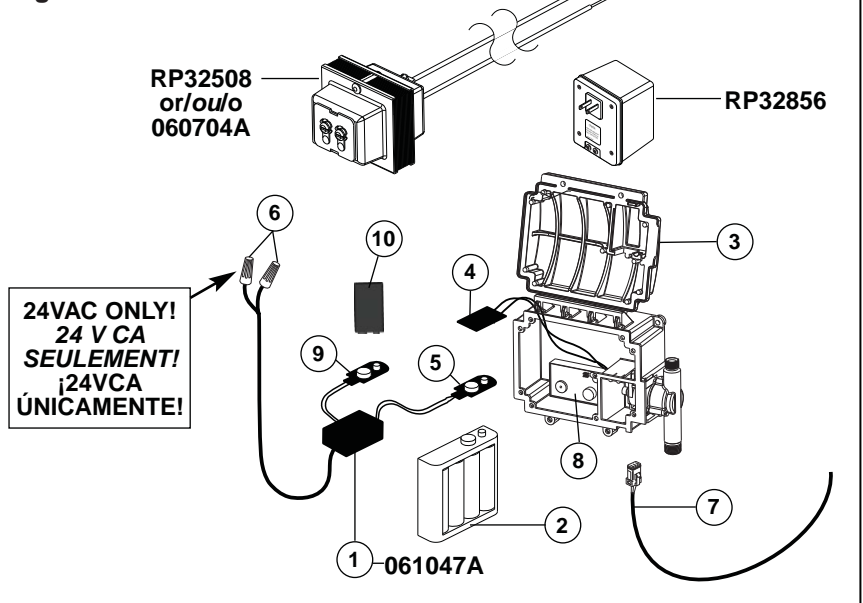

061047A ELECTRONIC INSTALLATION EXPOSED FLUSH VALVE (81T) 061047A INSTALLATION ÉLECTRONIQUE DU ROBINET DE CHASSE D'EAU EXPOSÉ (81T) 061047A INSTALACIÓN ELECTRÓNICA EN VÁLVULA DE DESCARGA EXPUESTA (81T)

- 1** If the battery holder (2) or a converter that does not have battery backup is present: remove cover from flush valve (1) and remove the battery holder or converter less battery back-up from the case.

Si le compartiment à pile (2) ou un convertisseur qui n'est pas muni d'une pile de secours est présent : retirez le couvercle du robinet de chasse d'eau (1) et retirez de la boîte le support de batterie ou le convertisseur moins la batterie de secours.

Si existe un soporte de batería (2) o un conversor que no tenga soporte de batería: saque la tapa de la válvula de descarga (1) y saque el soporte para las baterías o el conversor menos la batería de respaldo de la caja.

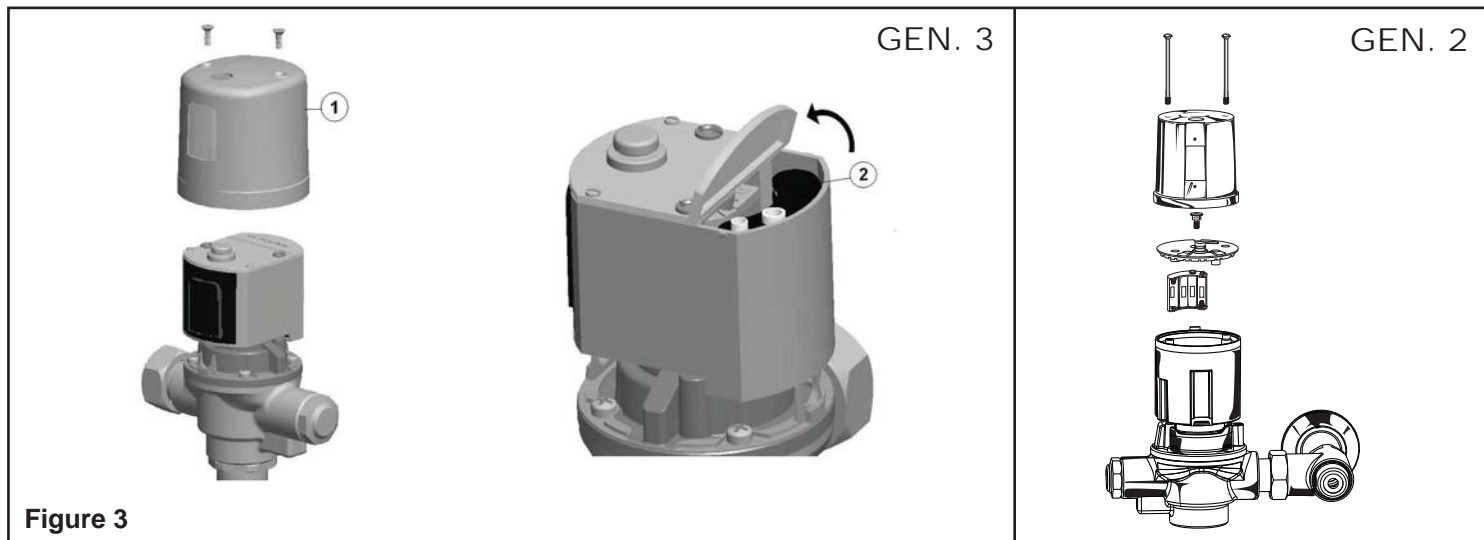

Figure 3

- 2** Attach shorter snap connector (3) of converter to 9V battery (4), see Figure 4.
NOTE: If Red Light comes on at (A), (see Figure 1), then the wrong snap connector of (5) has been attached.

Branchez le connecteur à boutons-pression plus court (3) du convertisseur à la pile 9V (4) (voir la figure 4).

REMARQUE : Si le voyant rouge (A) s'allume (voir la figure 1), le mauvais connecteur à boutons-pression de (5) a été branché.

Conecte el conector a presión corto (3) del conversor a la batería de 9V (4), consulte la figura 4.

NOTA: Si se enciende la luz roja en (A) (consulte la figura 1), se ha conectado el conector a presión equivocado de (5).

- 3** Attach longer snap connector of the converter (6) to the snap connector of the driver board/controller (7). Route the 24VAC input side (8) of the converter through the hole in the bottom of the case (9) and slide the converter (5) and the 9V battery (4) into the case (9). Tuck all wires inside case (9) ensuring wires do not get pinched or damaged. Secure the cover (1) to the flush valve taking care not to over torque the screws (10).

Branchez le connecteur à boutons-pression plus long du convertisseur (6) au connecteur à boutons-pression du panneau d'entraînement/contrôleur (7). Acheminez le côté d'entrée de 24 V CA (8) du convertisseur dans le trou situé dans le fond du logement (9) et glissez le convertisseur (5) et la pile 9V (4) dans le logement (9). Poussez tous les fils dans le compartiment (9), en vous assurant qu'ils ne soient pas coincés ou endommagés. Fixez le couvercle (1) au robinet de chasse d'eau, mais ne serrez pas trop les vis (10).

Conecte el conector a presión largo del conversor (6) al conector a presión de la placa de control/controlador (7). Pase el lado de la entrada de 24 VCA (8) del conversor por el agujero de la parte de debajo de la caja (9) y coloque el conversor (5) y la batería de 9V (4) dentro de la caja (9). Acomode todos los cables dentro de la caja (9) verificando que no queden presionados ni se dañen. Coloque la tapa (1) de la válvula de descarga teniendo cuidado en no ajustar de más los tornillos (10).

Figure 4

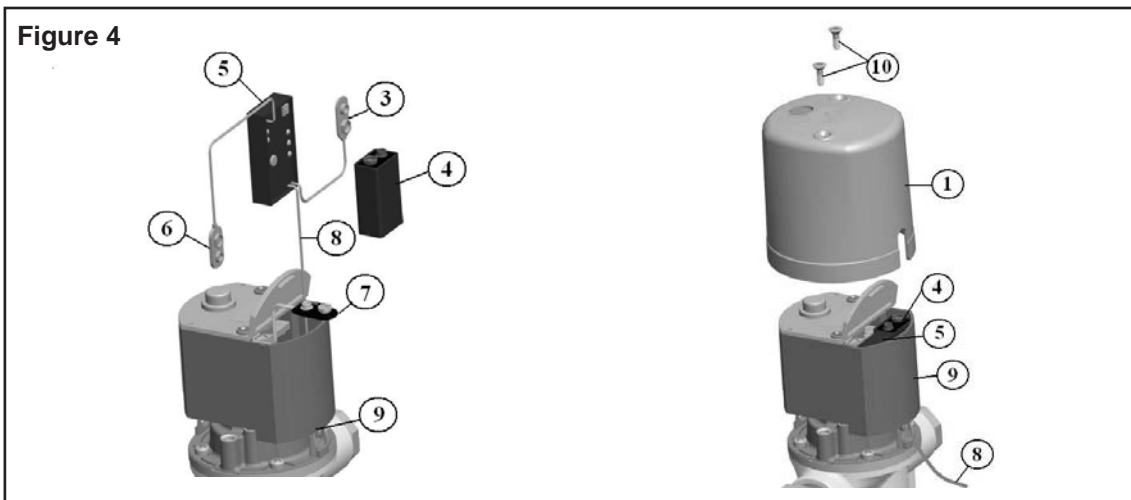

061047A ELECTRONIC INSTALLATION EXPOSED FLUSH VALVE (81T)
061047A INSTALLATION ÉLECTRONIQUE DU ROBINET DE CHASSE D'EAU EXPOSÉ (81T)
061047A INSTALACIÓN ELECTRÓNICA EN VÁLVULA DE DESCARGA EXPUESTA (81T)

4 Using the wire nuts provided (or other acceptable method), connect the 24VAC input side of the converter (8) to a suitable 24VAC source. We recommend and offer RP32508, 060704A or RP32856, 24VAC 20 va minimum class II UL listed and CSA certified transformers.

WARNING: Any voltage greater than 24VAC could damage the converter.

DANGER SHOCK HAZARD: Any voltage greater than 24VAC could result in a shock hazard at the battery connector of the device. Failure to follow these directions can result in death or serious personal injury.

À l'aide des capuchons de connexion fournis (ou une autre méthode acceptable), branchez le côté d'entrée de 24 V CA du convertisseur (8) à une source convenable de 24 V CA. Nous sommes en mesure de vous offrir et nous vous recommandons d'utiliser des transformateurs RP32508, 060704A ou RP32856 de 24 V CA, 20 VA, certifiés CSA et homologués UL, de classe II au minimum.

AVERTISSEMENT : Toute tension supérieure à 24 V CA peut endommager le convertisseur.

DANGER DE CHOCS ÉLECTRIQUES : Toute tension supérieure à 24 V CA peut provoquer un danger de chocs électriques au niveau du connecteur de pile de l'appareil. Tout manquement à suivre ces directives peut entraîner des blessures corporelles graves ou la mort.

Usando los empalmes plásticos incluidos (u otro método aceptable), conecte el lado de la entrada del conversor de 24VCA (8) a una fuente de 24VCA adecuada. Le recomendamos y ofrecemos los transformadores RP32508, 060704A o RP32856 de 24VCA, 20VA mínimo, clase II y certificados por UL y CSA.

ADVERTENCIA: Cualquier voltaje mayor de 24VCA puede dañar el conversor.

PELIGRO DE DESCARGA ELÉCTRICA: Cualquier voltaje mayor de 24VCA puede causar peligro de una descarga eléctrica en el conector de la batería del dispositivo. El no seguir estas instrucciones podría causar heridas graves e incluso la muerte.

TABLE/TABLEAU/TABLA 1

PRODUCT PRODUIT PRODUCTO	APPLICABLE SERIES SÉRIES APPLICABLES SERIES COMPATIBLES	INSTALLATION INSTRUCTIONS INSTRUCTIONS D'INSTALLATION INSTRUCCIONES DE INSTALACIÓN
Faucets Robinets Llaves	590T Series/Série/Serie	Box Installation (see page 2) <i>Installation dans un logement</i> (voir la page 2) Instalación en caja (consulte la pagina 2)
	591T Series/Série/Serie	
	600T Series/Série/Serie	
	3000T "A" Series/Série/Serie	
	1500T3 Series/Série/Serie	
	1500T4 Series/Série/Serie	
590/591/596 HDF Series/Série/Serie		
Showers Douches Duchas	860T Series/Série/Serie	
Flush Valves Robinets de chasse d'eau Válvulas de descarga	1600T Series/Série/Serie	
	81T-WMSHW Wall Mounted Series <i>Série 81T-WMSHW à montage mural</i> Serie de montaje en pared 81T-WMSHW	Exposed Flush Valve Installation (see page 3) <i>Installation du robinet de chasse d'eau exposé</i> (voir la page 3) Instalación en válvula de descarga expuesta (consulte la pagina 3)
	81T-HW & HWA Body Mounted Series <i>Série 81T-HW et HWA à montage sur l'unité</i> Serie de montaje en el cuerpo 81T-HW y HWA	

Delta Commercial Faucet Limited Warranty

All parts of the Delta® HDF® and TECK® faucets are warranted to the original consumer purchaser to be free from defects in material, finish and workmanship for a period of five (5) years unless otherwise specifically stated in the catalogue and price book. This warranty is made to the original consumer purchaser and shall be effective from date of purchase as shown on purchaser's receipt.

Delta will, at its option, repair or replace, FREE OF CHARGE, during the warranty period, any part which proves defective in material or workmanship under normal installation, use and water and service conditions. If Delta Faucet concludes that the returned part was manufactured by Delta Faucet and is, in fact, defective, then Delta Faucet will honour the warranty stated herein. Replacement parts can be obtained from your local dealer or distributor listed in the telephone directory or by returning the part along with the purchaser's receipt to our factory, TRANSPORTATION CHARGES PREPAID, at the address listed. THIS WARRANTY IS THE ONLY EXPRESS WARRANTY MADE BY DELTA. ANY CLAIMS MADE UNDER THIS WARRANTY MUST BE MADE DURING THE FIVE YEAR PERIOD REFERRED TO ABOVE. ANY IMPLIED WARRANTIES, INCLUDING THE IMPLIED WARRANTY OF MERCHANTABILITY OF FITNESS FOR A PARTICULAR PURPOSE, ARE LIMITED IN DURATION TO THE DURATION OF THIS WARRANTY. LABOUR CHARGES AND/OR DAMAGE INCURRED IN INSTALLATION, REPAIR OR REPLACEMENT AS WELL AS INCIDENTAL AND CONSEQUENTIAL, SPECIAL, INDIRECT OR PUNITIVE DAMAGES CONNECTED THEREWITH ARE EXCLUDED AND WILL NOT BE PAID BY DELTA FAUCET.

Some states do not allow limitations on how long an implied warranty lasts, or the exclusion or limitation of incidental or consequential damages, so the above limitations or exclusions may not apply to you. This warranty gives you specific legal rights, and you may also have other rights which vary from state to state.

This warranty is for commercial products only from Delta Faucet Company and Delta Faucet Canada (a division of Masco Canada Limited) and is void for any damage to this faucet due to misuse, abuse, neglect, accident, improper installation, any use in violation of instructions furnished by Delta Faucet or any use of replacement parts other than genuine Delta parts.

Garantie Limitée Delta Commercial

Toutes les pièces des robinets de marque Delta® HDF® et TECK® sont garanties contre tout défaut de matériel, de finition et de main-d'oeuvre pour une période de cinq (5) ans, sauf indication contraire stipulée dans le catalogue et la liste des prix. Cette garantie est offerte à l'acheteur original et entre en vigueur à compter de la date d'achat indiquée sur la preuve d'achat.

Delta procédera, à son entière discrétion, à la réparation ou au remplacement, SANS FRAIS, durant la période de garantie, de toute pièce qui présente un défaut de matériel ou de main-d'oeuvre dans des conditions d'installation, d'usure, d'eau et de service normales. Si Delta Faucet détermine que la pièce retournée a été fabriquée par Delta Faucet et qu'en effet, cette pièce défectueuse, Delta Faucet respectera alors la garantie mentionnée ci-dessous. Les pièces de rechange peuvent être obtenues chez votre marchand local ou le distributeur inscrit dans votre annuaire téléphonique, ou en retournant la pièce ainsi que la preuve d'achat à notre usine, FRAIS DE TRANSPORT PRÉPAYÉS, à l'adresse indiquée. CETTE GARANTIE EST LA SEULE GARANTIE EXPRESSE FAITE PAR DELTA.

TOUTE RÉCLAMATION FAITE EN VERTU DE CETTE GARANTIE DOIT ÊTRE PRÉSENTÉE DURANT LA PÉRIODE DE CINQ ANS MENTIONNÉE CI-DESSUS. TOUTE GARANTIE IMPLICITE, Y COMPRIS LA GARANTIE IMPLICITE DE VALEUR COMMERCIALE D'ADÉQUATION POUR UN USAGE PARTICULIER, EST LIIMITÉE DANS LE TEMPS À LA DURÉE DE LA PRÉSENTE GARANTIE.

LES FRAIS DE MAIN-D'OEUVRE ET/OU LES DOMMAGES ENCOURUS DURANT L'INSTALLATION, LA RÉPARATION OU LE REMPLACEMENT AINSI QUE LES DOMMAGES ACCIDENTELS ET CONSÉCUTIFS, SPÉCIAUX, INDIRECTS OU PUNITIFS QUI SONT RELIÉS SONT EXCLUS ET NE SERONT PAS PAYÉS PAR DELTA FAUCET.

Certains états ne permettent pas la limitation de la durée de la garantie implicite, ou l'exclusion ou la limitation des dommages accidentels ou consécutifs, et par conséquent, les limitations ou les exclusions stipulées ci-dessus peuvent ne pas s'appliquer dans votre cas. Cette garantie vous accorde certains droits reconnus par la loi et vous pouvez aussi avoir d'autres droits qui varient d'un état à l'autre.

Cette garantie s'applique seulement aux produits commerciaux de Delta Faucet Company et Delta Faucet Canada (une filiale de Masco Canada Limited) et est nulle de plein droit pour tout dommage causé à ce robinet en raison d'une mauvaise utilisation, d'abus, de négligence, d'accident, de mauvaise installation, pour tout usage en contravention des directives fournies par Delta Faucet ou pour tout usage de pièces de rechange autres que des pièces originales Delta.

Garantía Limitada de las Llaves de Agua Comerciales Delta

Todas las piezas de las llaves de agua (grifos) Delta® HDF®, TECK® están garantizadas al comprador consumidor original de estar libres de defectos de material, acabado y fabricación por un periodo de cinco (5) años a menos que sea establecido específicamente de otra manera en el catálogo o libro de precios. Esta garantía se le otorga al comprador consumidor original y será efectiva desde la fecha de compra indicada en el recibo del comprador.

Delta, a su opción, reparará o reemplazará, GRATUITAMENTE, durante el periodo de garantía, cualquier pieza que resulte defectuosa en material o fabricación bajo instalación, uso, agua y condiciones de servicio normales. Si Delta Faucet concluye que la pieza devuelta fue fabricada por Delta Faucet y es, de hecho, defectuosa, entonces Delta Faucet honrará la garantía establecida en este documento.

Las piezas de reemplazo se pueden obtener de su tienda o distribuidor local listado en la guía telefónica o devolviendo la pieza junto con el recibo de compra a nuestra fábrica, CON LOS GASTOS DE ENVÍO PRE-PAGADOS, a la dirección indicada. ESTA GARANTÍA ES LA ÚNICA GARANTÍA EXPRESA HECHA POR DELTA. CUALQUIER RECLAMO HECHO BAJO ESTA GARANTÍA DEBE SER HECHO DURANTE EL PERÍODO DE CINCO AÑOS ARRIBA MENCIONADO. CUALQUIER GARANTÍA IMPLÍCITA, INCLUYENDO LA GARANTÍA IMPLÍCITA DE COMERCIABILIDAD DE EMPLEO PARA UN PROPÓSITO PARTICULAR, TIENE UNA DURACIÓN LIMITADA A LA DURACIÓN DE ESTA GARANTÍA. LOS CARGOS DE MANO DE OBRA Y/O DAÑO INCURRIDO DURANTE LA INSTALACIÓN, REPARACIÓN O REEMPLAZO, COMO TAMBIÉN DAÑOS INCIDENTALES O RESULTANTES, ESPECIALES, INDIRECTOS O PUNITIVOS RELACIONADOS CON LO MENCIONADO, QUEDAN EXCLUIDOS Y NO SERÁN CUBIERTOS POR DELTA FAUCET.

Algunos estados no permiten limitaciones de la duración de una garantía implícita, o la exclusión o limitación de daños incidentales o consecuentes, de manera que las limitaciones o exclusiones arriba mencionadas puedan no aplicarse en su caso. Esta garantía le otorga derechos legales específicos, y usted también puede tener otros derechos que varían de estado a estado.

Esta garantía es solo para productos comerciales de Delta Faucet Company y Delta Faucet Canada (una división de Masco Canada Limited), y queda anulada por cualquier daño ocasionado a esta llave de agua resultante del mal uso, abuso, descuido, accidente, instalación incorrecta, cualquier uso en violación de las instrucciones proporcionadas por Delta Faucet o el uso de cualquier parte de repuesto que no sea una parte genuina de Delta.

Delta Faucet Canada, a division of Masco Canada Limited
350 South Edgeware Road, St. Thomas, Ontario, N5P 4L1
1-800-567-3300 (English) 1-800-265-9245 (French)

Delta Faucet Company
Box 40980, 55 East 111th St., Indianapolis, IN, U.S.A. 46280
(317) 848-1812

For further technical assistance, call Delta Commercial Technical Service at 1-800-387-8277.
Pour obtenir de l'assistance technique, appelez le Service Technique de Delta Commercial au 1-800-387-8277.
Por la asistencia técnica adicional, llame al servicio técnico de Delta Comercial al 1-800-387-8277.