



ESPAÑOL

Instrucciones de instalación

1. Conecte el aspersor a la tubería que se encuentra en la entrada lateral o inferior. Si lo conecta lateralmente, es preferible utilizar un extensor multiflexible. Asegúrese de sellar la entrada que no utilice con el tapón de ½" (13 mm) que viene incluido. En zonas donde haya un riego de congelación debido a las bajas temperaturas, inserte una válvula de drenaje automático Orbit® de ½" (13 mm) o ¾" (19 mm).
2. Coloque gravilla alrededor de la parte exterior del envase para que el agua se pueda drenar desde dentro.

Consejos útiles durante la instalación

1. Limpie con una descarga de agua los conductos del aspersor antes de instalarlo o antes de instalar otro cabezal de aspersor.
2. No utilice aceite, grasa o material aislante para las juntas de tubería de este aspersor. Utilice cinta adhesiva para sellar la conexión de entrada.

Ajuste del aspersor

Levante la tapa para realizar ajustes en la figura de riego

1. Ajuste en semicírculo
Deslice los collares de fricción de ajuste de un lado al otro para regar cualquier zona en un área de 360°. Asegúrese de que la palanca metálica está bajada. [Ver figura 2B/C.]
2. Ajuste en círculo
Tire la palanca propulsora hacia arriba. Para obtener una plena difusión, la palanca propulsora se debe empujar hacia la izquierda. [Ver figura 2D.]
3. Distancia de dispersión del chorro de agua
Atornille el tornillo difusor en el flujo del agua. [Ver figura 2A.]
4. El WaterMaster Satellite incluye dos boquillas - número 2 [9/64] y número 3 [5/32]. El aspersor se ha montado con la boquilla número 2. Si es necesario utilizar más agua, sustituya la boquilla número 2 por la boquilla número 3. [Ver figura 3] [Consulte el gráfico de rendimiento para obtener las especificaciones.]

Mantenimiento y limpieza

Limpie y mantenga la lanzadera sin sacarla de su emplazamiento en el suelo. Solo debe seguir estas instrucciones:

1. Retire la tapa
Utilice un destornillador pequeño para extraer la cubierta de plástico que se encuentra en la parte central de la tapa. A continuación, utilice alicates de punta cónica para extraer el clip de fijación.
2. Quite el cabezal de impacto
Una vez haya quitado la tapa, saque el cabezal y coloque la palanca propulsora hacia arriba. Con el cabezal todavía hacia arriba, utilice la llave Satellite [94209] para hacer girar el cabezal en el sentido contrario a las agujas del reloj.
Precaución: Se pueden utilizar alicates regulables para quitar el cabezal siempre y cuando se utilicen las debidas precauciones para no dañarlo.
3. Limpieza del cabezal de impacto
Una vez tenga el cabezal fuera del cojinete, compruebe que no haya suciedad, residuos o cuerpos extraños en la boquilla o en el cojinete. Extraiga con unos alicates de punta cónica la pestaña numérica girándola en sentido contrario a las agujas del reloj para abrir la pestaña y sacar la boquilla. Limpie la boquilla y limpie con una descarga de agua el cabezal. Vuelva a colocar la boquilla y el pestillo en su sitio. Antes de volver a colocar la tapa, compruebe que el aspersor funciona correctamente.

ITALIANO

Istruzioni per l'installazione

1. Connettere l'irrigatore al tubo o dalla presa laterale o dal fondo. Quando si collega lateralmente, suggeriamo di usare un sollevatore flessibile. Assicurarsi di sigillare la presa inutilizzata con la spina ½" (13 mm) fornita. In zone a rischio di gelate inserite una valvola di drenaggio automatica Orbit® ½" (13 mm) o ¾" (19 mm).
2. Radunate della ghiaia attorno alla parte esterna della botola per permettere all'acqua di drenare dall'interno.

Consigli per l'installazione

1. Fare scorrere l'acqua nelle linee degli irrigatori prima di installare qualsiasi testata di irrigazione.
2. Oli, grassi o composti per le giunture dei tubi non devono essere usati con questi irrigatori. Usare nastro o matasse sigillanti per isolare i collegamenti. [Vedere figura 2]

Regolare lo spruzzo

Sollevare il coperchio per regolarne la disposizione

1. Regolazione del circolo parziale
Fare scorrere i collari a frizione di regolazione da una parte all'altra per irrigare ogni area a 360°. Assicurarsi che la leva a scatto sia abbassata. [Vedere figura 2B/C.]
2. Regolazione del circolo completo
Sollevare la leva a scatto. Per una copertura completa la leva deve essere spinta a sinistra. [Vedere figura 2D.]
3. Distanza e apertura dello spruzzo
Avvitare il perno diffusore nella corrente d'acqua. [Vedere figura 2A.]
4. Il satellite WaterMaster è fornito di due beccucci, #2 [9/64] e #3 [5/32]. L'irrigatore è stato montato con il beccuccio #2. Se si desidera un getto d'acqua maggiore, rimpiazzare il beccuccio #2 con il #3. [Vedere figura 3] [Vedere la tabella sulla scatola per le specifiche]

Manutenzione e pulizia

Pulire la regolazione del circolo parziale Shuttle senza toglierlo dal terreno. Effettuare le seguenti semplici manovre.

1. Rimuovere il coperchio
Usare un piccolo cacciavite per sollevare il cerchietto di plastica al centro del coperchio. Poi usare le pinze da elettricista per rimuovere i fermi.
2. Rimuovere la testata a impatto
Una volta tolto il coperchio, sollevare completamente la testata e posizionare la leva in alto. Mantenendo la testata in posizione sollevata, usare una chiave Satellite [94209] per girare la testata in senso antiorario.
Attenzione: Si possono usare delle pinze regolabili per rimuovere la testata facendo attenzione a non danneggiarla.
3. Pulizia della testata a impatto
Con la testata fuori dalla sua sede, verificare l'eventuale presenza di sporco, sabbia o altra sostanza estranea che sia venuta a trovarsi o nel supporto o nel beccuccio. Usando un paio di pinze da elettricista, far leva sulla targhetta numerata in senso antiorario per staccare la targhetta e il beccuccio verrà fuori. Prima di rimettere il coperchio, controllare l'irrigatore per assicurarsi che funzioni correttamente.

DEUTSCH

Messingverteiler

1. Sprinkler entweder am Seiten- oder Bodeneinlass anschließen. Beim Anschluss an der Seite empfehlen wir ein Multiflex-Aufsteigerrohr. Stellen Sie sicher, dass der unbenutzte Einlass mit dem gelieferten ½" (13 mm) Stopfen verschlossen wird. In Gebieten mit Frost bitte ein automatisches ½"-[13-mm]- bzw. ¾"-[19-mm]-Orbit®-Ablassventil einbauen.
2. Um den Kanister Kies anhäufen, damit das Wasser von innen besser ablaufen kann.

Einbautipps

1. Sprinklerleitungen vor dem Einbau der Teile oder eines anderen Sprinklerkopfes durchspülen.
2. Bei diesem Sprinkler sollten Sie weder Öl noch Fett oder Leitungsdichtmittel verwenden. Verwenden Sie zum Abdichten der Einlassverbindung Gewindedichtband.

Einstellung des Sprühkopfes

Heben Sie die Klappe zum Einstellen des Sprühstrahls

1. Kreissegment-Einstellung
Schieben Sie die Einstellungsringe im Bereich von 360° von einer Seite auf die andere. Stellen Sie sicher, dass der Weghebel sich in der unteren Stellung befindet. (Siehe Abbildung 2B/C.)
2. Vollkreis-Einstellung
Legen Sie den Weghebel nach oben. Zum vollen Abdecken einer Fläche muss der Hebel in die linke Position gebracht werden. (Siehe Abbildung 2D.)
3. Sprühstrahlentfernung und Wasserverteilung
Schrauben Sie die Diffusorschraube in den Wasserstrahl. (Siehe Abbildung 2A.)
4. Der WaterMaster Satellite wird mit zwei Sprühventilen ausgeliefert - Nr. 2 [9/64] und Nr. 3 [5/32]. Am Sprinkler wurde das Ventil Nr. 2 vormontiert. Falls mehr Wasser erforderlich ist, sollten Sie das Ventil Nr. 2 durch Nr. 3 ersetzen. (Siehe Abbildung 3) [Nähere Spezifikationen siehe Leistungsdiagramm auf der Verpackung.]

Wartung und Reinigung

Reinigen und warten Sie den Shuttle, ohne ihn vom Boden abzuheben. Befolgen Sie die folgenden einfachen Arbeitsschritte:

1. Abdeckung abnehmen
Verwenden Sie zum Öffnen der Kunststoffabdeckung einen kleinen Schraubenzieher, und setzen Sie ihn in der Mitte der Abdeckung an. Benutzen Sie anschließend eine Nadelzange zum Abnehmen des Klammernhalters.
2. Entfernen des Impulskopfes
Ziehen Sie bei abgenommener Abdeckung den Impulskopf heraus und legen Sie den Weghebel in die obere Position. Der Kopf befindet sich nun in der oberen Position. Benutzen Sie den Satellite-Schlüssel [94209], um den Kopf gegen den Uhrzeigersinn zu drehen.
Achtung: Zum Abnehmen des Kopfes können auch geeignete Zangen verwendet werden, wenn besonders darauf geachtet wird, den Kopf nicht zu beschädigen.
3. Reinigen des Impulskopfes
Untersuchen Sie den ausgebauten Kopf nach Verunreinigungen, Sand bzw. andere Fremdkörper in der Düse oder im Lagerzapfen. Drehen Sie mit einer Nadelzange die Ziffernlasche gegen den Uhrzeigersinn, um diese zu lösen. Die Düse wird herausgedrückt. Reinigen Sie die Düse und spülen Sie den Kopf durch. Bauen Sie die Düse wieder ein und rasten Sie die Lasche wieder ein. Überprüfen Sie vor dem erneuten Befestigen der Abdeckung den Sprinkler, um sicherzustellen, dass er korrekt funktioniert.

PORTUGUESE

Instruções de instalação

1. Una o aspersor a um tubo na entrada lateral ou inferior. Ao unir a uma entrada lateral, é aconselhável usar um tubo vertical multiflexível. Vede as entradas não utilizadas com a bucha de ½ pol. [13 mm] fornecida. Em áreas em que pode ocorrer congelamento, insira uma válvula automática de dreno Orbit® de ½ pol. ou ¾ pol. [19 mm].
2. Envolve com cascalho a parte externa do contentor para permitir que a água seja drenada da parte interna.

Dicas de instalação

1. Lave as linhas do aspersor antes de o instalar ou qualquer outro cabeçote de aspersor.
2. Óleo, graxa ou cola de tubos não devem ser usados no aspersor. Use uma fita veda-rosca para vedar a conexão da entrada.

Ajuste de rega

Levante a tampa para fazer os ajustes nos padrões de rega

1. Ajuste de semi-circunferência
Deslize os colares de fricção de um lado para outro a fim de irrigar todos os pontos de uma área de 360°. Assegure-se de que a alavanca de desengate esteja para baixo. [Veja as figura 2B/C.]
2. Ajuste de circunferência completa
Desloque a alavanca de desengate para cima. Para uma cobertura completa de área, a alavanca de desengate deve ser empurrada para a esquerda.
3. Distância de dispersão de rega
Aparafuse o difusor para dentro do jacto de água. [Veja as figura 2C.]
4. O WaterMaster Satellite é fornecido com dois bicos injectores - núm. 2 [9/64 pol.] e núm. 3 [5/32 pol.]. O aspersor foi montado com o bico injector núm. 2. Se for necessário mais água, substitua o bico injector núm. 2 pelo bico núm. 3. [Veja as figura 3] [Consulte o gráfico de desempenho na caixa de especificações.]

Manutenção e limpeza

Limpe e faça a manutenção da lançadeira sem removê-la do chão. Basta seguir as seguintes etapas:

1. Remova a tampa
Utilize uma chave de fendas pequena para retirar o tampão de plástico no centro da tampa. Em seguida utilize um alicate de bico fino para remover o clip do fecho.
2. Remova o cabeçote de impacto
Sem a tampa, puxe completamente o cabeçote para cima e mova a alavanca de desengate para a posição levantada. Com o cabeçote ainda na posição elevada, utilize uma chave Satellite [94209] para girar o cabeçote para a esquerda.
Aviso: Alicates ajustáveis podem ser utilizados para remover o cabeçote se o devido cuidado for tomado a fim de não danificá-lo.
3. Limpeza do cabeçote de impacto
Com o cabeçote fora do suporte, verifique se não há terra, areia ou outro material estranho alojado no bico injector ou no suporte. Utilizando um alicate de bico fino, force a lingueta como o número para a esquerda para soltar a lingueta e fazer com que o bico injector salte para fora. Limpe o bico injector e lave o cabeçote. Reinstale o bico injector e prenda-o no lugar. Antes de colocar a tampa, teste o aspersor para assegurar que o seu funcionamento adequado.

SATELLITE II™ POP-UP IMPACT SPRINKLER Installation instructions

ARROSEUR TÉLESCOPIQUE À IMPACT DE SATELLITE II™ Instructions d'installation

ASPERSOR DE IMPACTO EMERGENTE SATELLITE II™ Instrucciones de instalación

IRRIGATORE SATELLITE II™ D'IMPATTO A SCOMPARSA Istruzioni d'installazione

SATELLITEN-IMPULS- VERSENKSPRINKLER Installationsanleitung beiliegend

ASPERSOR SATELLITE II™ DE IMPACTO DO TIPO ASCENDENTE Instruções de instalação

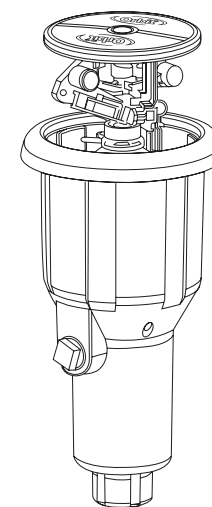

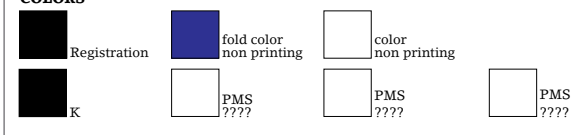
 FLUID P 801 295 9820 F 801 951 5815 www.fluid-studio.net 1065 South 500 West Bountiful, Utah 84010	PROOF NO: 3 DATE: 10.02.09 DES: SM SPCK: XX JOB NO: NA CLIENT: Orbit® SKU: 55025 UPC: NA FILE NAME: 55025-24 rA.indd SOFTWARE: InDesign CS3	DIMENSIONS: FLAT: W: 14.25" H: 8.5" FINISHED: W 4.75" D: " H 8.5" COLORS 	Printers are responsible for meeting print production requirements. Any changes must be approved by the client and Fluid Studio. PRINTED PIECE MUST MEET DESIGNATED SPECIFICATIONS ON THIS FORM. © 2007 Fluid Studio. This work is the property of Fluid Studio, and cannot be used, reproduced or distributed in any way without their express permission.
	ADDITIONAL INSTRUCTIONS: · Font sizes cannot be smaller than 7 pt. · ·		

ENGLISH

Installation Instructions

1. Connect sprinkler to pipe at either the side or bottom inlet. When attaching at the side, we suggest using a multi-flex riser. Be sure to seal unused inlet with the ½" (13 mm) plug provided. In freezing areas, insert a ½" (13 mm) or ¾" (19 mm) Orbit® automatic drain valve.
2. Pack gravel around the outside of the canister to allow the water to drain from inside.

Installation Tips

1. Flush sprinkler lines before installing this or any other sprinkler head.
2. Oil, grease or pipe joint compound should not be used on this sprinkler. Use thread seal tape to seal the inlet connection.

Adjusting the spray

Raise the lid to make pattern adjustments.

1. Part-circle adjustment
Slide the adjustment friction rings from side-to-side to water any portion of a 25 to 360° area. Be sure trip lever is in the down position. (See figure 2B/C.)
2. Full-circle adjustment
Flip the trip lever up. For full stroke coverage the trip lever must be pushed to the left. (See figure 2D.)
3. Distance of spray and water break-up
Screw the diffuser pin into the stream of water. (See figure 2A.)

Maintenance and cleaning

Clean and maintain the shuttle without removing it from the ground. Just follow these easy steps.

1. Remove lid
Use a small screwdriver to pop off the plastic cap in the center of the lid. Then use needle nose pliers to remove clip retainer.
2. Remove the impact head
With the lid removed, pull the head up all the way and flip trip lever to up position. With the head still in the up position, use Satellite wrench (94209) to turn head in counter-clockwise direction.
Caution: Adjustable pliers can be used to remove the head if care is taken not to damage head.
3. Cleaning the impact head
With the head out of the journal, inspect for dirt, sand or other foreign material lodged in the nozzle or the journal. Using a pair of needle nose pliers, pry the number tab counter-clockwise to unlatch the tab and the nozzle will pull out. Clear the nozzle and flush the head. Reinstall the nozzle and latch in place. Before putting the lid on, test the sprinkler to assure that it is working properly.

FRANÇAIS

Instructions d'installation

1. Raccordez l'arroseur à la conduite au niveau de l'orifice d'entrée soit sur le côté soit en dessous. Lors de la fixation sur le côté, nous suggérons l'utilisation d'une extension multi-flex. Assurez-vous de bien sceller l'orifice d'entrée non utilisé à l'aide de la soupape de ½ pouce (13 mm) fournie. Dans les régions sujettes au gel, insérez un robinet de vidange automatique Orbit® de ½ pouce (13 mm) ou de ¾ pouce (19 mm).
2. Tassez du gravier autour de l'extérieur de la cartouche filtrante pour permettre l'écoulement de l'eau provenant de l'intérieur.

Conseils d'installation

1. Rincez les conduites d'arroseur avant d'installer une tuyère d'arroseur quelle qu'elle soit.
2. L'huile, la graisse ou la pâte à joint ne doit pas être utilisée sur cet arroseur. Utilisez une bande de soudure par filetage pour étanchéifier la connexion interne.

Régler le jet

Soulevez le couvercle pour procéder aux réglages

1. Part-circle adjustment
Faites glisser les colliers de friction à partir de la position côte à côte pour arroser n'importe quelle section d'une zone de 360°. Assurez-vous que le levier d'inverseur se trouve dans la position abaissée. (Voir figure 2B/C.)
2. Réglage de cercle complet
Relevez le levier d'inverseur. Pour une couverture par course complète, le levier d'inverseur doit être poussé à gauche. (Voir figure 2D.)
3. Distance du jet et brise jet
Vissez le brise-jet du diffuseur dans le jet d'eau. (Voir figure 2A.)
4. Le WaterMaster Satellite est livré avec deux buses - N° 2 (9/64) et N° 3 (5/32). L'arroseur a été livré avec la buse N° 2. Pour obtenir plus d'eau, remplacez la buse N° 2 par la buse N° 3. (Voir figure 3) [Se reporter au tableau de performance sur le boîtier pour les spécifications.]

Entretien et nettoyage

Nettoyez et entretenez la navette sans la sortir de terre. Il vous suffit de vous conformer aux étapes suivantes.

1. Retirer le couvercle
Servez-vous d'un petit tournevis pour faire sauter l'embout en plastique au centre du couvercle. À l'aide d'une pince à becs effilés, retirez la bride.
2. Retirez la tuyère d'impact
Un fois le couvercle retiré, tirez la tuyère vers le haut jusqu'au bout et retournez le levier d'inverseur en position relevée. Tout en la maintenant dans cette position, tournez la tuyère dans le sens inverse des aiguilles d'une montre à l'aide de la clé (94209) de Satellite.
Attention : Une pince réglable peut servir à retirer la tuyère à condition de veiller à ne pas endommager celle-ci.
3. Nettoyer la tuyère d'impact
Une fois la tuyère hors du tourillon, assurez-vous que des débris, du sable ou d'autres corps étrangers ne se sont pas logés dans la buse ou dans le tourillon. À l'aide d'une paire de pinces à becs pointus, faite pivoter la languette de numéro dans le sens inverse des aiguilles d'une montre pour défaire la patte et sortir la buse. Nettoyez la buse et rincez la tuyère. Réinstallez la buse et mettez-la en place. Avant de refermer le couvercle, testez l'arroseur pour vérifier qu'il fonctionne correctement.

TROUBLESHOOTING

HEAD WILL NOT OSCILLATE

CHECK IF	SOLUTION
Nozzle plugged	Clear nozzle (see paragraph number 3 of Maintenance and Cleaning.)
Pressure is 18-20 psi / 1,2-1,4 bar	Water when fewer user on water supply
Journal washers worn out	Replace head assembly
Trip assembly worn out	Replace head assembly

RESOLUCIÓN DE PROBLEMAS

EL CABEZAL NO OSCILA

VERIFIQUE SI	SOLUCIÓN
Está conectada la boquilla	Limpie la boquilla (consulte el párrafo número 3 de mantenimiento y limpieza.)
La presión es de 18-20 Psi / 1,2-1,4 bar	Riegue cuando el suministro de agua no se esté utilizando
Las arandelas del cojinete están deterioradas	Sustituya el ensamblaje del cabezal
El ensamblaje de disparo está deteriorado	Sustituya el ensamblaje del cabezal

FEHLERBEHEBUNG

KOPF SCHWENKT NICHT

ÜBERPRÜFEN SIE FOLGENDES:	LÖSUNG
Düse verstopft	Düse reinigen (siehe Absatz 3 unter Wartung und Reinigung)
Druck beträgt nicht 18-20 psi / 1,2-1,4 bar	Bewässern zu Stoßzeiten vermeiden (Wasserdruck kann unter Sollwert absinken, wenn zu viele Haushalte gleichzeitig Wasser verbrauchen)
Distanzringe des Lagerzapfens abgenutzt	Kopfeinheit erneuern
Wegeinheit verschlissen	Kopfeinheit erneuern

DÉPANNAGE

LA TUYÈRE N'OSCILLE PAS

VÉRIFIEZ SI	SOLUTION
La buse n'est pas obturée	Nettoyez la buse (se reporter au paragraphe 3 du chapitre Entretien et nettoyage).
La pression est de 18 à 20 psi / 1,2 à 1,4 bar	Arrosez lorsqu'il y a moins d'utilisateurs sur l'alimentation d'eau
Les rondelles du tourillon ne sont pas usées	Remplacez le montage de tuyère
Le montage de déclenchement n'est pas usé	Remplacez le montage de tuyère

RISOLUZIONE DI EVENTUALI PROBLEMI

LA TESTATA NON OSCILLA

CONTROLLARE SE	SOLUZIONE
Il beccuccio è inserito	Pulire il beccuccio (vedere paragrafo numero 3 sulla manutenzione e pulizia)
La pressione è 18-20 psi / 1,2-1,4 bar	Irrigare quando pochi altri utenti stanno usando l'acqua
Guarnizioni del supporto consumate	Sostituire la testata
Usura dell'assemblaggio dello scatto	Sostituire la testata

SOLUÇÃO DE PROBLEMAS

O CABEÇOTE NÃO OSCILA

VERIFIQUE SE	SOLUÇÃO
O bico injetor está conectado	Limpe o bico injetor (consulte o parágrafo número 3 de Manutenção e limpeza.)
A pressão é de 18-20 psi / 1,2-1,4 bar	Irrigue quando o número de usuários do sistema de abastecimento for menor
As arruelas do suporte estão gastas	Substitua a montagem do cabeçote
O mecanismo de desengate está gasto	Substitua a montagem do cabeçote

FIGURES • FIGURES • FIGURAS • FIGURE • ABILDUNGEN • AS FIGURAS

Product features

- A Full 2-1/2" (6,3 cm) pop-up clearance
- B Anti-back splash water control arm
- C Adjustable water diffuser screw
- D Trip lever up for full circle coverage
- E Part circle adjustment collars
- F Sand-proof wiper seal for positive retraction
- G Side and bottom inlet connection
- H Heavy-duty stainless steel retractable spring
- I Heavy-duty non-corrosive canister

Le produit comprend

- A Espace libre total de surgissement 2-1/2 pouces (6,3 cm)
- B Bras de commande d'eau anti-dosseret
- C Vis réglable de diffuseur d'eau
- D Levier d'inverseur pour couverture circulaire totale
- E Colliers de réglage d'arc de cercle
- F Joint racler à l'épreuve du sable pour rétraction positive
- G Raccord de l'orifice d'entrée sur le côté ou en dessous
- H Ressort rétractable en acier inoxydable de fabrication robuste
- I Cartouche filtrante antirouille de fabrication robuste

Componentes

- A Altura a la que se eleva el cabezal emergente 2-1/2" (6,3 cm)
- B Brazo de control antisplacaduras
- C Tornillo regulable para el difusor de agua
- D Palanca propulsora elevada para obtener una difusión en círculo
- E Collares de ajuste en semicírculo
- F Precinto del limpiador a prueba de arena para una retracción positiva
- G Conexión de entrada lateral e inferior
- H Muelle retráctil de acero inoxidable de construcción sólida
- I Envase anticorrosión de construcción sólida

Produkt umfaßt

- A Volles 2,5"- (6,3-cm)-Versenkspiel
- B Anti-Spritz-Wasserkontrollarm
- C Regelbare Wasser-Diffusorschraube
- D Weghebel in oberer Position für vollen Kreis
- E Kreissegment-Einstellringe
- F Sanddichte Rückholdichtung
- G Seiten- und Bodenschluss
- H Hochleistungs-Rückholfeder aus Edelstahl
- I Korrosionsbeständiger Hochleistungskanister

Adjusting the spray

- A Adjust the distance of spray
- B Adjust the pattern 25-360°
- C Adjust the pattern 25-360°
- D Adjust the pattern 360°

Ajuste del aspersor

- A Ajusta la distancia del chorro
- B Ajusta la figura de riego 25-360°
- C Ajusta la figura de riego 25-360°
- D Ajusta la figura de riego 360°

Einstellung des Sprühkopfes

- A Stellen Sie die Sprühweite ein
- B Stellen Sie den Sprühsektor ein 25-360°
- C Stellen Sie den Sprühsektor ein 25-360°
- D Stellen Sie den Sprühsektor ein 360°

Replace nozzle

Buse de remplacement

Sustituya la boquilla

Sostituzione del beccuccio

Düse erneuern

Substitua o bico injetor

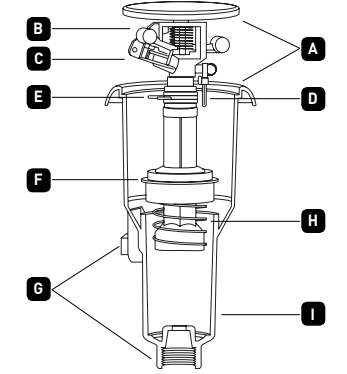
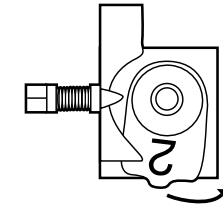

Il prodotto è completo

- A Totale pulizia 2-1/2" (6,3 cm)
- B Braccio di controllo dello spruzzo dell'acqua antiorario
- C Vite del diffusore dell'acqua regolabile
- D Sollevare la leva a scatto per ottenere una copertura circolare completa
- E Regolazione del circolo parziale
- F Spazzola asciugatrice per una ritrazione positiva
- G Tubo di connessione laterale e sul fondo
- H Corpo ritrattabile con acciaio inossidabile ad uso pesante
- I Scatola metallica ad uso pesante non corrosiva

O produto inclui

- A Altura de elevação total do cabeçote de 6,3 cm
- B Braço de controle contra borriro de retorno
- C Parafuso difusor de água ajustável
- D Alavanca de desengate levantada para cobertura de circunferência completa
- E Colares de ajuste de circunferência parcial
- F Vedação do limpador a prova de areia para retração positiva
- G Conexões de entrada lateral e inferior
- H Mola retrátil robusta de aço inoxidável
- I Contentor robusto contra corrosão

Régler le jet

- A Longueur du jet réglable
- B Régler le modèle 25-360°
- C Régler le modèle 25-360°
- D Régler le modèle 360°

Regolare lo spruzzo

- A Gittata regolabile
- B Getto regolabile 25-360°
- C Getto regolabile 25-360°
- D Getto regolabile 360°

Ajuste da rega

- A Ajuste a distância de rega
- B Ajuste o padrão de 25-360°
- C Ajuste o padrão de 25-360°
- D Ajuste o padrão de 360°

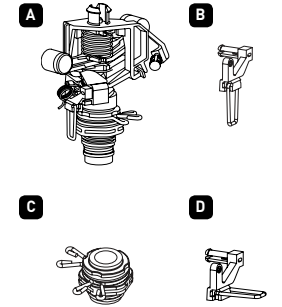

Orbit® Irrigation Products, Inc.
845 North Overland Rd.
North Salt Lake, Utah 84054
PN 55025-24 Rev A