



Cat. No. / No de cat.
48-35-1511

12' TELESCOPING LASER POLE PERCHE TÉLESCOPIQUE DE MONTAGE POUR LASER DE 365,8 cm (12') MÁSTIL TELESCÓPICO PARA LÁSER DE 365,8 cm (12')

IMPORTANT SAFETY INSTRUCTIONS

⚠WARNING READ ALL SAFETY WARNINGS, INSTRUCTIONS, ILLUSTRATIONS AND SPECIFICATIONS PROVIDED WITH THIS TOOL. Failure to follow all instructions listed below may result in electric shock, fire and/or serious injury. **SAVE THESE INSTRUCTIONS - THIS OPERATOR'S MANUAL CONTAINS IMPORTANT SAFETY AND OPERATING INSTRUCTIONS.**

- Make sure that all pieces of this device and the tool are securely mounted before operation.
- Always use common sense and be cautious when using tools. It is not possible to anticipate every situation that could result in a dangerous outcome. Do not use this tool if you do not understand these operating instructions or you feel the work is beyond your capability; contact Milwaukee Tool or a trained professional for additional information or training.
- Maintain labels and nameplates. These carry important information. If unreadable or missing, contact a MILWAUKEE service facility for a free replacement.

FUNCTIONAL DESCRIPTION

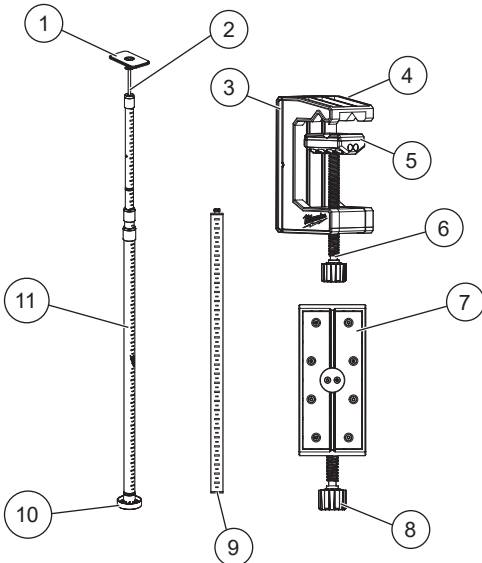

- | | |
|----------------------------|--------------------------|
| 1. Non-marring ceiling pad | 7. Metal mounting plate |
| 2. Spring rod | 8. Quick adjustment knob |
| 3. Swivel back plate | 9. Extension |
| 4. Clamp body | 10. Screw-on floor pad |
| 5. Jaw grip | 11. Reference marks |
| 6. Lead screw | |

SYMBOLY



Read operator's manual

SPECIFICATIONS

Cat. No. 48-35-1511
Usable Range 0-12'
Macro Adjustment 5'-12'
Laser Compatibility MILWAUKEE lasers

ASSEMBLY

⚠WARNING Only use accessories specifically recommended for this tool. Others may be hazardous.

Assembling Laser Mounting Pole

- Make sure that all pieces of this device and the tool are securely mounted before operation.
1. Review height needed. Assemble pole sections to desired height.
 2. Attach screw-on bottom floor pad.

3. Attach swivel head by firmly pushing cup section into ball section until pieces snap into place.
4. Loosen clamp using quick adjustment knob.
5. Place clamp onto pole and use quick adjustment knob to tighten clamp into place.

OPERATION

Quick Release Feature

1. Twist the quick adjustment knob counterclockwise to disengage threads.
2. Slide jaw to desired position by pushing and pulling lead screw.
3. Twist the quick adjustment knob clockwise to reengage threads and tighten the clamp.

Adjusting Clamp

1. To mount the clamp to the pole, turn the lead screw knob on the bottom counterclockwise to loosen. Put the pole in between the jaw pieces and slide together. Turn knob clockwise to tighten.
2. To loosen, rotate the knob counterclockwise and slide jaw apart.
3. To rotate the swivel plate, firmly grasp the back plate of clamp and clamp body and twist in opposite directions. The clamp itself will allow for 360 degrees of rotation in 90 degree intervals.

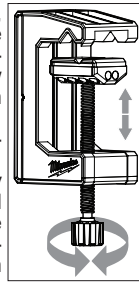

Adjusting Pole

1. Before use, add or remove bottom pole section depending on needed height.
2. To slide pole up or down, twist the pole sections to tighten (clockwise) or loosen (counterclockwise).
3. Extend pole to ceiling height, and apply pressure to ceiling and ceiling pad on tool to compress spring then twist clockwise to lock in place.

REFERENCE IMAGES IMÁGENES DE REFERENCIA IMAGES DE RÉFÉRENCE

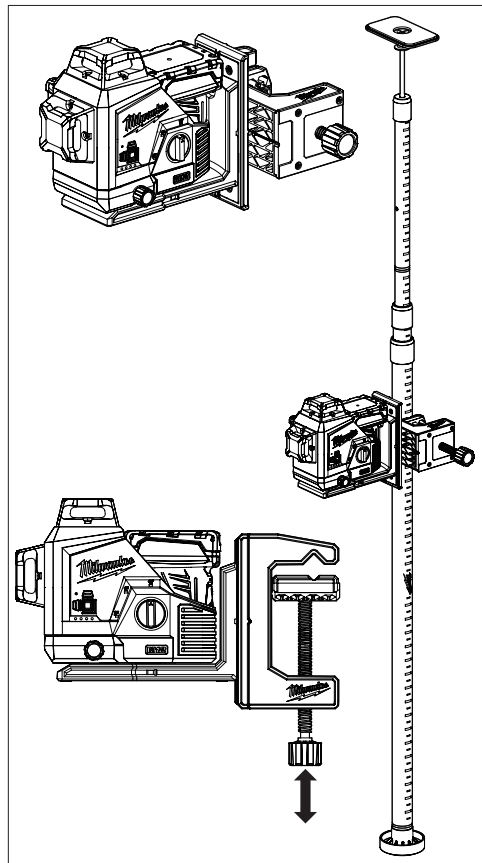

DIRECTIVES DE SÉCURITÉ IMPORTANTES

⚠AVERTISSEMENT LIRE TOUS LES AVERTISSEMENTS DE SÉCURITÉ ET INSTRUCTIONS EN VOUS RÉFÉRANT AUX ILLUSTRATIONS DES BULLETINS FOURNIS AVEC LE PRÉSENT ÉQUIPEMENT. Ne pas suivre toutes les instructions énumérées ci-dessous, pourrait causer un choc électrique, un incendie et/ou des blessures graves. **SAUVEGARDEZ CES INSTRUCTIONS - LE PRÉSENT MANUEL DU PROPRIÉTAIRE CONTIENT DES INSTRUCTIONS DE FONCTIONNEMENT ET DE SÉCURITÉ IMPORTANTES.**

- Assurez-vous que toutes les pièces de cet appareil et de l'outil sont solidement fixées avant l'utilisation.
- Toujours faire preuve de bons sens et procéder avec prudence lors de l'utilisation d'outils. C'est impossible de prévoir toutes les situations dont le résultat est dangereux. Ne pas utiliser cet outil si vous ne comprenez pas ces instructions d'opération ou si vous pensez que le travail dépasse votre capacité ; veuillez contacter Milwaukee Tool ou un professionnel formé pour recevoir plus d'information ou formation.
- Maintenir en l'état les étiquettes et les plaques d'identification. Des informations importantes y figurent. Si elles sont illisibles ou manquantes, contacter un centre de services et d'entretien MILWAUKEE pour un remplacement gratuit.

DESCRIPTION FONCTIONNELLE

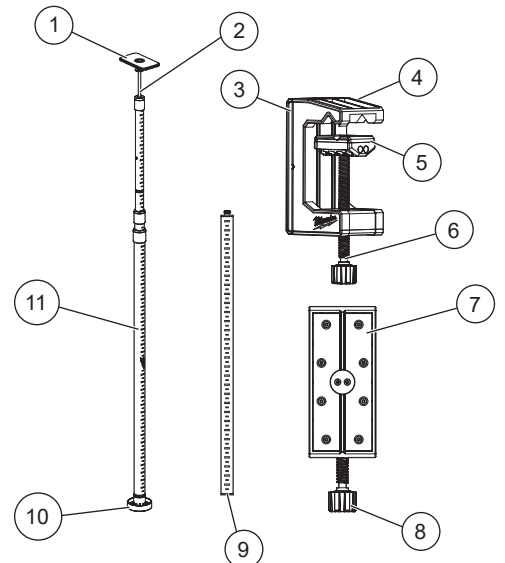

- | | |
|---|--|
| 1. Coussinet non égratignant pour plafond | 7. Plaque de montage en métal |
| 2. Tige à ressort | 8. Bouton de réglage rapide |
| 3. Plaque arrière pivotante | 9. Rallonge |
| 4. Corps de bride | 10. Coussinet dévissable pour plancher |
| 5. Prise de mâchoire | 11. Marques référentielles |
| 6. Vis guide | |

PICTOGRAPHIE



Lire le manuel d'utilisation

SPECIFICATIONS

No de Cat. 48-35-1511
Plage Utilisable 365,8 cm (0-12')
Ajustement Macro 152,4-365,8 cm (5'-12')
Compatibilité Laser lasers MILWAUKEE

MONTAGE DE L'OUTIL

⚠ ADVERTENCIA Utilice únicamente accesorios específicamente recomendados para esta herramienta. El uso de accesorios no recomendados podría resultar peligroso.

Assemblage de la perche de montage pour laser

Assurez-vous que toutes les pièces de cet appareil et de l'outil sont solidement fixées avant l'utilisation.

1. Vérifiez la hauteur requise. Assemblez les sections de poteau à la hauteur désirée.
2. Fixez le coussin de sol inférieur à visser.
3. Fixez la tête pivotante en poussant fermement la section de tasse dans la section de boule jusqu'à ce que les pièces s'enclenchent.
4. Desserrez la pince à l'aide du bouton de réglage rapide.
5. Placez la pince sur le poteau et utilisez le bouton de réglage rapide pour serrer la pince en place.

MANIEMENT

Caractéristique de libération rapide

1. Tournez le bouton de réglage rapide dans le sens inverse des aiguilles d'une montre pour désengager les filets.
2. Faites glisser la mâchoire dans la position désirée en poussant et en tirant sur la vis mère.
3. Tournez le bouton de réglage rapide dans le sens des aiguilles d'une montre pour réengager les filets et serrer la pince.

Ajustage de la bride

1. Pour monter la pince sur le poteau, tournez le bouton de la vis mère en bas dans le sens inverse des aiguilles d'une montre pour le desserrer. Mettez le poteau entre les pièces de la mâchoire et glissez-les ensemble. Tournez le bouton dans le sens des aiguilles d'une montre pour serrer.
2. Pour desserrer, tournez le bouton dans le sens inverse des aiguilles d'une montre et écartez la mâchoire.
3. Pour faire pivoter la plaque pivotante, saisissez fermement la plaque arrière de la pince et du corps de la pince et tournez dans des directions opposées. La pince elle-même permettra une rotation de 360 degrés à des intervalles de 90 degrés.

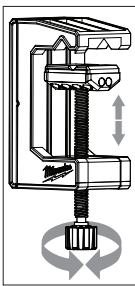

Ajustage de la perche

1. Avant utilisation, ajoutez ou retirez la section inférieure du poteau en fonction de la hauteur requise.
2. Pour faire glisser le poteau vers le haut ou vers le bas, tournez les sections du poteau pour serrer (dans le sens des aiguilles d'une montre) ou desserrer (dans le sens inverse des aiguilles d'une montre).
3. Étendez le poteau à la hauteur du plafond et appliquez une pression sur le plafond et le coussin de plafond sur l'outil pour comprimer le ressort, puis tournez dans le sens des aiguilles d'une montre pour verrouiller en place.

INSTRUCCIONES DE SEGURIDAD IMPORTANTES

⚠ ADVERTENCIA LEA TODAS LAS ADVERTENCIAS, INSTRUCCIONES E ILUSTRACIONES DE SEGURIDAD Y LAS ESPECIFICACIONES PROVISTAS CON ESTA HERRAMIENTA ELÉCTRICA. No seguir todas las instrucciones que se enumeran a continuación podría provocar una descarga eléctrica, incendio y/o lesiones personales graves. **GUARDE ESTAS INSTRUCCIONES - ESTE MANUAL DEL OPERADOR CONTIENE INSTRUCCIONES IMPORTANTES DE SEGURIDAD Y OPERACIÓN.**

• **Asegúrese de que todas las piezas de este dispositivo y la herramienta estén montadas de forma segura antes de la operación.**

• **Válgase siempre de su sentido común y sea cuidadoso cuando utilice herramientas.** No es posible anticipar todas las situaciones que podrían tener un desenlace peligroso. No utilice esta herramienta si no entiende estas instrucciones de uso o si considera que el trabajo a realizar supera sus capacidades, comuníquese con Milwaukee Tool o con un profesional capacitado para recibir capacitación o información adicional.

• **Conserve las etiquetas y las placas nominales.** Contienen información importante. Si son ilegibles o no están presentes, comuníquese con un centro de servicio MILWAUKEE para obtener un reemplazo gratuito.

DESCRIPCION FUNCIONAL

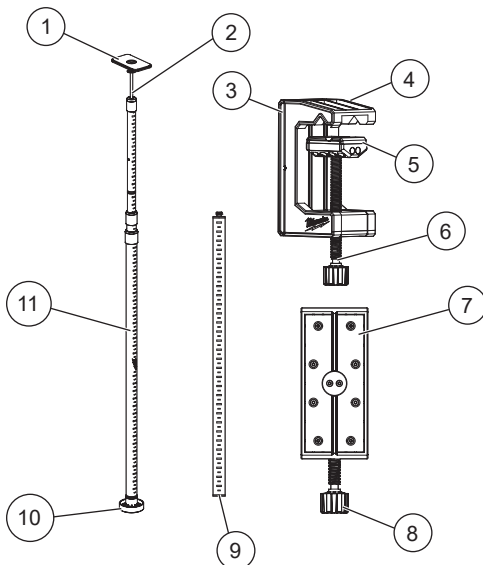

- | | |
|--------------------------------------|-------------------------------------|
| 1. Cojinete antirayaduras para techo | 7. Placa de montaje metálica |
| 2. Varilla de resorte | 8. Perilla de ajuste rápido |
| 3. Placa trasera giratoria | 9. Extensión |
| 4. Cuerpo de brida | 10. Cojinete atornillable para piso |
| 5. Agarre de mordaza | 11. Marcas de referencia |
| 6. Tornillo guía | |

SIMBOLOGÍA



Leer el manual del operador

ESPECIFICACIONES

Cat. No. 48-35-1511
 Rango Utilizable 365,8 cm (0-12')
 Ajuste Macro 152,4-365,8 cm (5'-12')
 Compatibilidad Láser Láseres MILWAUKEE

ENSAMBLAJE

⚠ ADVERTENCIA Utilice únicamente accesorios específicamente recomendados para esta herramienta. El uso de accesorios no recomendados podría resultar peligroso.

Armado del mástil de montaje de láser

Asegúrese de que todas las partes de este dispositivo y herramienta estén ensambladas de manera segura antes de la operación.

1. Verifique la altura requerida. Ensamble las secciones del poste a la altura deseada.
2. Coloque la almohadilla del piso inferior atornillada.
3. Coloque el cabezal giratorio presionando firmemente la sección de la taza en la sección de la bola hasta que las piezas encajen en su lugar.
4. Afloje la abrazadera con la perilla de ajuste rápido.
5. Coloque la abrazadera en el poste y use la perilla de ajuste rápido para apretar la abrazadera en su lugar.

OPERACION

Característica de liberación rápida

1. Gire la perilla de ajuste rápido en sentido antihorario para aflojar las roscas.
2. Deslice la mordaza a la posición deseada empujando y tirando del tornillo guía.
3. Gire la perilla de ajuste rápido en el sentido de las agujas del reloj para volver a enganchar las roscas y apretar la abrazadera.

Ajuste de la brida

1. Para montar la abrazadera en el poste, gire la perilla del tornillo guía en la parte inferior en sentido antihorario para aflojarla. Coloque el poste entre las piezas de la mandíbula y deslícelos juntos. Gire la perilla en el sentido de las agujas del reloj para apretar.
2. Para aflojar, gire la perilla en sentido antihorario y separe la mordaza.
3. Para girar la placa giratoria, sujete firmemente la placa posterior de la abrazadera y el cuerpo de la abrazadera y gírela en direcciones opuestas. La propia abrazadera permitirá una rotación de 360 grados en intervalos de 90 grados.

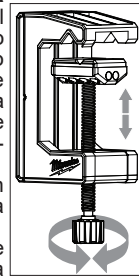

Ajuste del mástil

1. Antes de usar, agregue o quite la sección del poste inferior según la altura necesaria.
2. Para deslizar el poste hacia arriba o hacia abajo, gire las secciones del poste para apretar (en el sentido de las agujas del reloj) o aflojar (en el sentido contrario a las agujas del reloj).
3. Extienda el poste hasta la altura del techo y aplique presión al techo y la almohadilla del techo en la herramienta para comprimir el resorte y luego gírelo en el sentido de las agujas del reloj para bloquearlo en su lugar.